

Monteringsbeskrivning

Komplettering Däckställning

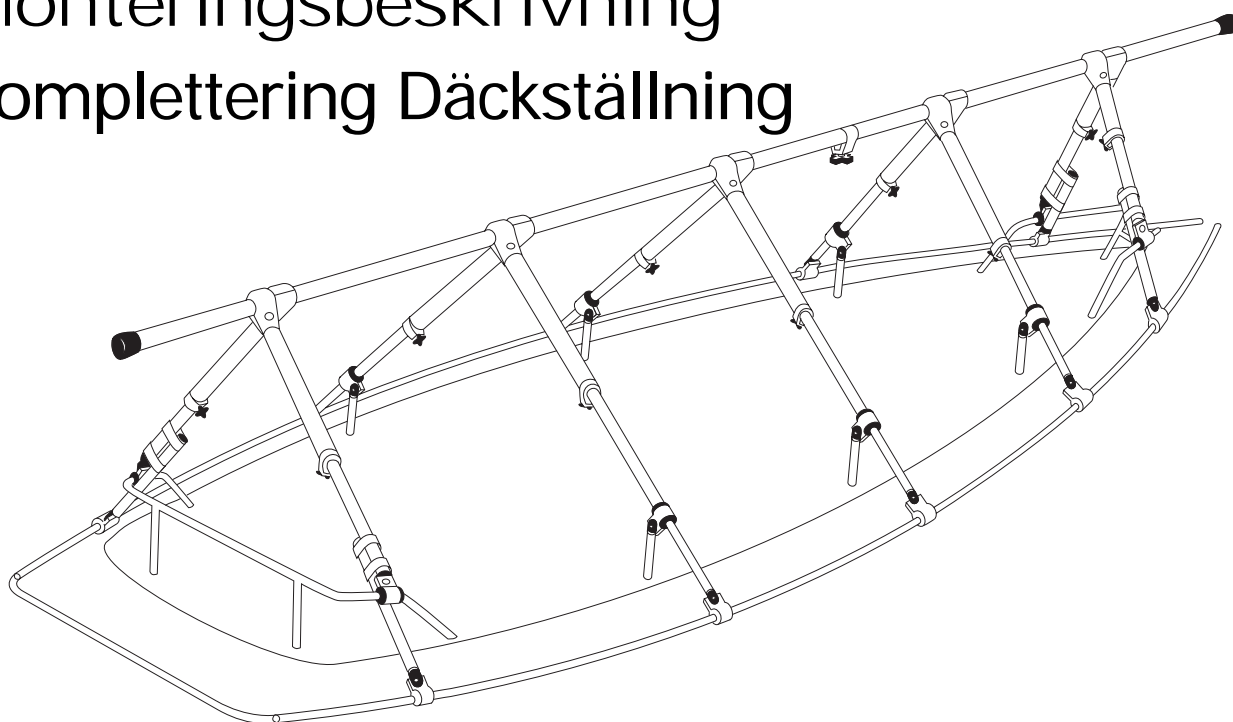

Följande kan göras inomhus i värmen innan du åker till båten

- 1 Kontrollera innehållet i kartongen mot bifogad innehållsförteckning. I de flesta 35 mm:s rören finns 30 mm:s rör instoppade. Var noga med att du får ut dem!

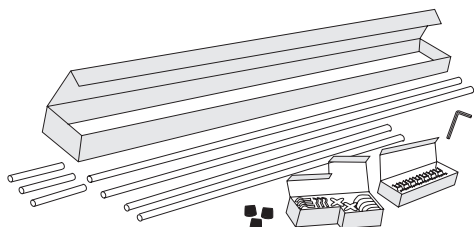

- 2 Olja in gängor på bultar och rattar.
- 3 Skruva ihop teleskoplåsen

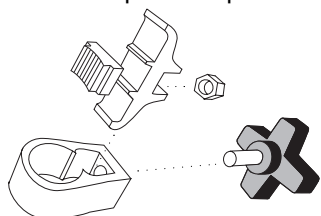

- 4 Montera skarvlåsen med dess rör.

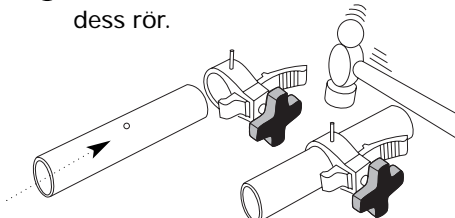

- 5 Para ihop täckställningens ben. Skjut därefter på teleskoplåsen och skruva åt. Tryck dit dom två plastfötterna på överliggar-rören.

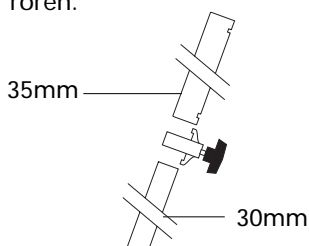

Väl vid båten...

- 6 Sätt ihop överliggaren uppe på båten.

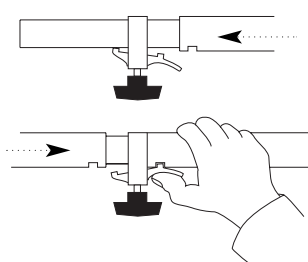

- 7 Montera NOA-fästena och benen i pulpit.

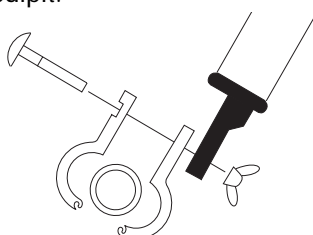

- 8 Lyft överliggaren och montera T-kopplingarna på densamma och runt benen. Se till att tapp- en i T-kopplingen hamnar i spåret på 35mm:s röret - dra åt försiktigt.

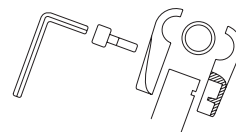

- 9 Sätt ned anslutning mantågsfot i mantågsfötterna. Skjut därefter på däcksbena på anslutning mantågsfot och anslut mot överliggaren.

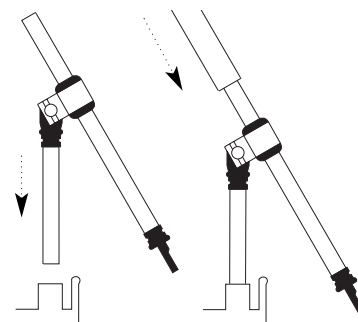

- 10 Det sista benparet skruvas fast med hjälp av NOA-fästena i pushpit se punkt 7.

- 11 Justera överliggarens höjd över båten.

Vänd!

NOA

Monteringsbeskrivning

Komplettering Däckställning

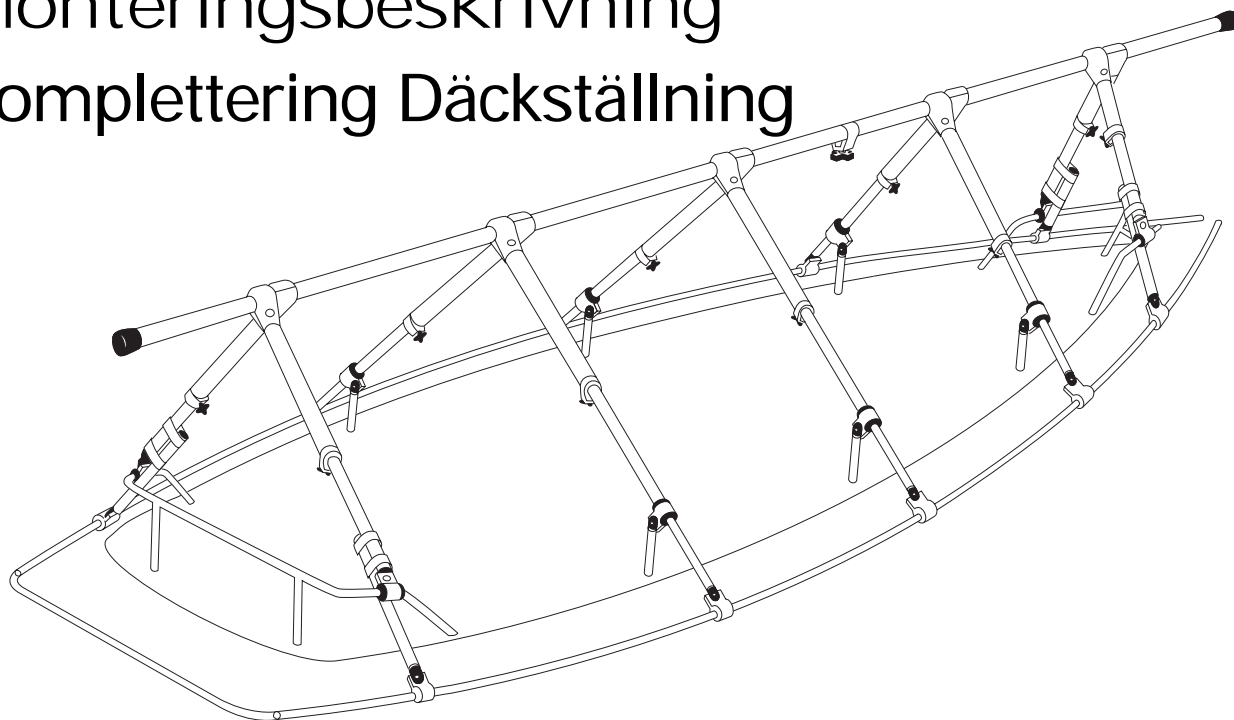

Montering Utliggarrör

- 12 Börja med att montera förlängning pulpitben på pulpitbenen.

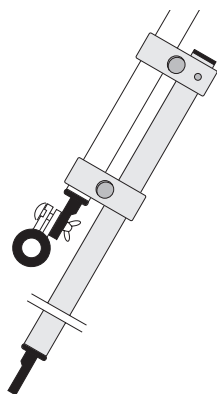

- 13 Skruva fast utliggarrören i benens ändbeslag med utliggarfästen. Starta i aktern med ett rör med skarv och avsluta med ett rör utan skarv. Se till att utsticket i aktern ej blir för stort då ett långt överhäng kan orsaka att pushpitbenen bryts över pushpiten.

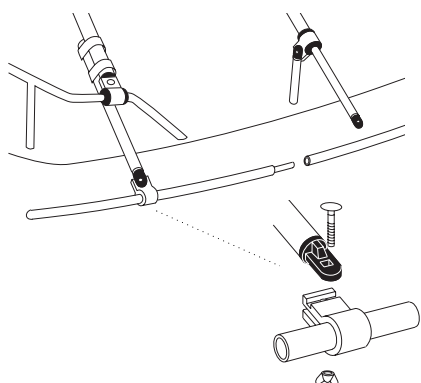

- 14 När utliggarrören är monterade, lossas skruven (C). Därefter kan utliggarrörets avstånd från båten justeras genom att dra ut eller trycka in röret (D).

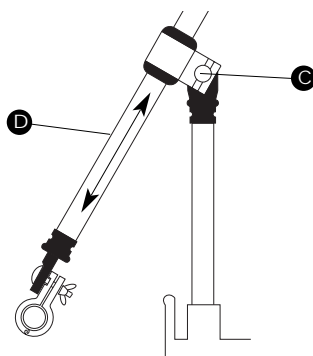

Akterrunda (Extra tillbehör)

- 15 Skjut in de två böjda rören i utliggarrören och skjut på mellanröret (2 alt 2,5m) på det ena böjda röret. Mät sedan hur långt mellanröret skall vara och kapa av detta med en bågfil.

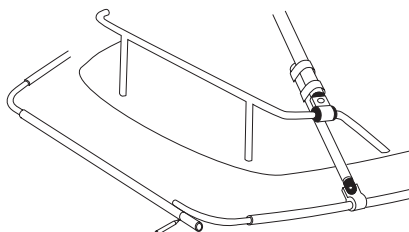

- 16 Lossa utliggarfästet runt utliggarröret och skjut in det böjda röret.

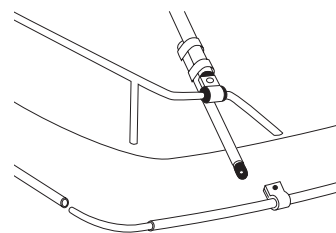

Därefter trycks utliggarröret tillbaka samtidigt som det böjda röret skjuts in i mellanröret.

- 17 Dra nu åt alla rattar, muttrar och bultar ordentligt!
- 18 Säkra ställningen mot båten med hjälp av ett rep så att ställningen inte lyfts av båten när höststormarna sveper in.

! Tips. Innan det är dags att plocka ned ställningen, märk upp delarna så går det fortare att montera nästa gång.

? Vid förfrågningar är du välkommen att kontakta NOA Aluminium AB på telefon 08-742 63 00, fax 08-742 30 70. Internet www.noa.se

NOA